

Пример гидравлической схемы

R 4,0/B 50 A 700 - VB 11 DM - HRHR - 1 - G 24 - V 5,5

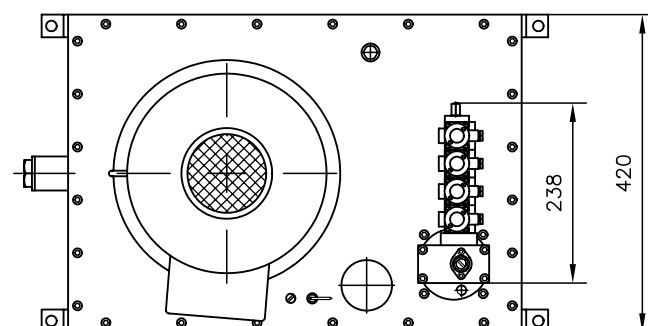
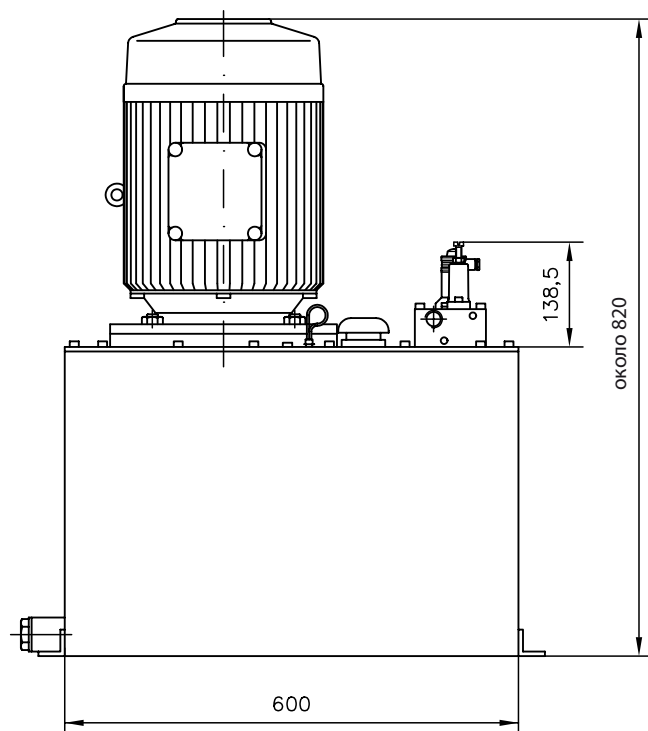
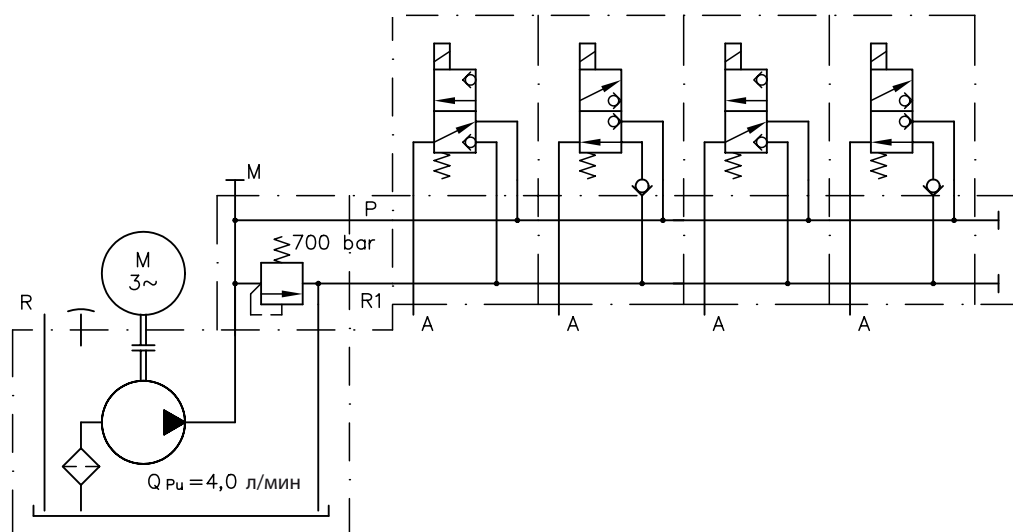

Дополнительная информация

- Радиально-поршневые насосы тип R и RG D 6010
- Насосы с электродвигателем и гидравлические станции тип R и RG D 6010 H
- Радиально-поршневые насосы с несколькими портами нагнетания тип R и RG D 6010 D, D 6010 DB
- Радиально-поршневые насосы с портом управления D 6010 S
- Радиально-поршневые насосы с DC-двигателем тип R D 6010 G
- Гидростанции с шестерённым насосом тип Z D 6820
- Блоки клапанов прямого монтажа тип VB D 7302
 - тип BWH(N) D 7470 B/1
 - тип SWR D 7450, D 7451
 - тип SKP D 7230
- смотри также раздел "Устройства для специального применения" (Управление прессом, Устройства для давления 700 атм)

Раздел и страницу дополнительно указанных устройств смотри в алфавитном указателе